

この度は、弊社製品をお買求めいただきましてありがとうございました。
本製品は組立式になっておりますので、下記の要領で組立ててください。
パッキングケースの中には、下記の部品が入っています。

**組立説明書は組立て後も
大切に保管してください。**

この製品を第三者に貸し出すときは、この説明書も共に
貸し出し、よく読んでから使用するようご指導ください。

★用意していただくもの・・・

手袋（組み立て時のケガ等を防ぐために必ず着用してください。）

完成図

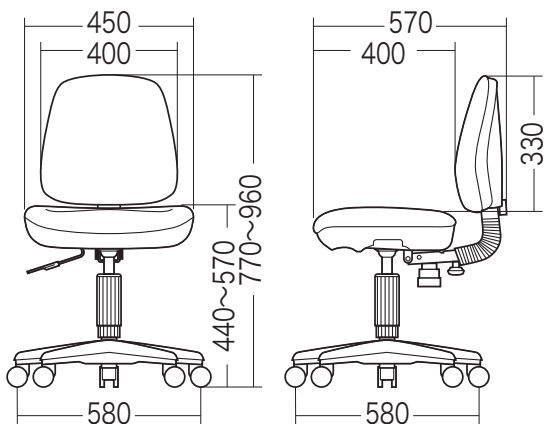

組立て部品

※部品の欠品や破損があった場合は、品番 (SNC-T145BKなど) と下記の部品番号 (①~⑫) と部品名(キャスターなど) をお知らせください。

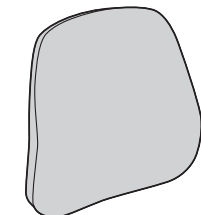

① 背もたれ × 1個

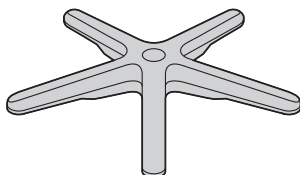

③ レッグフレーム × 1個

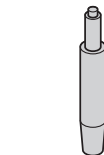

⑤ ガスシリンダー × 1個



⑥ シリンダーカバー × 1個



⑦ キャスター × 5個

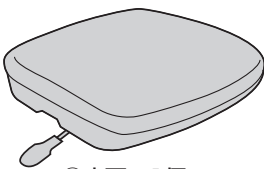

② 座面 × 1個

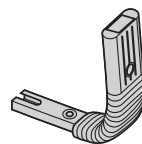

④ パイプフレーム × 1本

ボルトセット



⑧ ノブボルトA × 1個



⑨ ノブボルトB × 1個



⑩ スプリングワッシャー × 1枚



⑪ ワッシャー(大) × 1枚



⑫ ワッシャー(小) × 1枚

1 レッグフレームをひっくり返して、キャスターを取付けます。

▲ 注意 ▲

それぞれのキャスターは全て圧入式です(手でめこむ)。奥まできちんと差し込んでください。

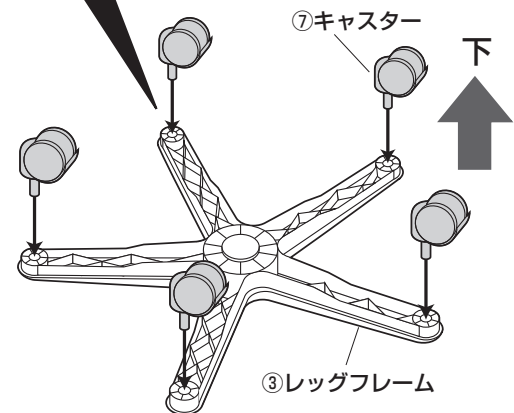

**2 ガスシリンダー、シリンダーカバーを
レッグフレームに差し込みます。**

⑤ ガスシリンダー

⑥ シリンダー
カバー

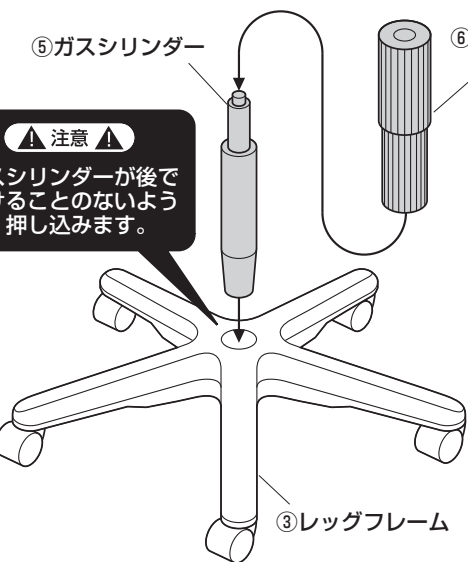

▲ 注意 ▲

ガスシリンダーが後で抜けることのないように、押し込みます。

3 ガスシリンダーに座面を差し込みます。

下から見た図

座面裏面の下の図の穴に差し込みます。

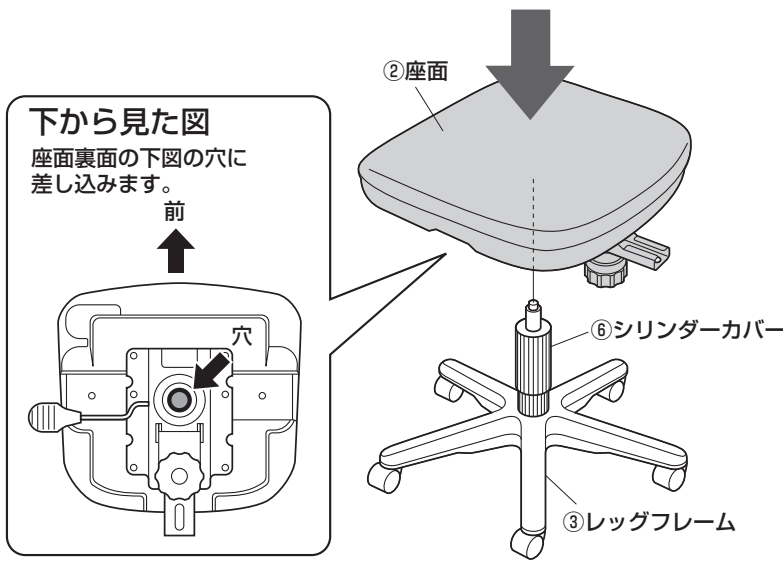

▲ 注意 ▲

座面をガスシリンダーにまっすぐ奥まで差し込んでください。座面が斜めに差し込まれていると、奥まで差し込まれず、ガスシリンダーが正常に作動しない場合があります。



斜めに差し込まれている



まっすぐ奥まで差し込まれている

4 座面にパイプフレームを取付けます。

① パイプフレームからカバーを取外します。

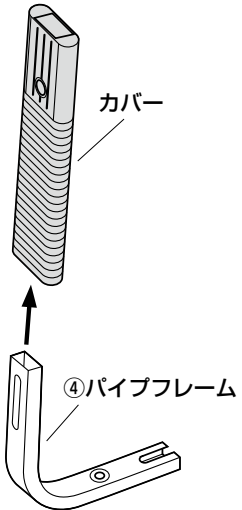

② パイプフレームを座面ブラケットに差し込み、ノブボルトAで固定します。

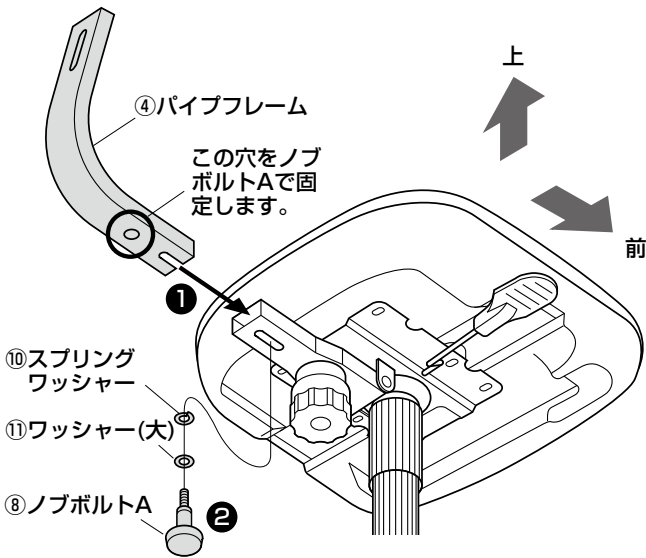

③ パイプフレームにカバーを取付けます。

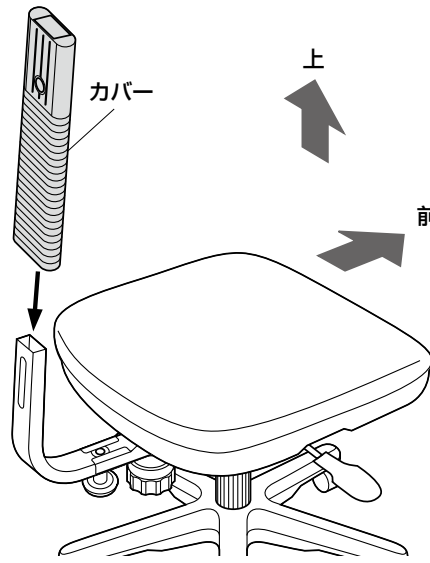

5 パイプフレームに背もたれを取付けます。

背もたれをパイプフレームに差し込み、ノブボルトB固定します。

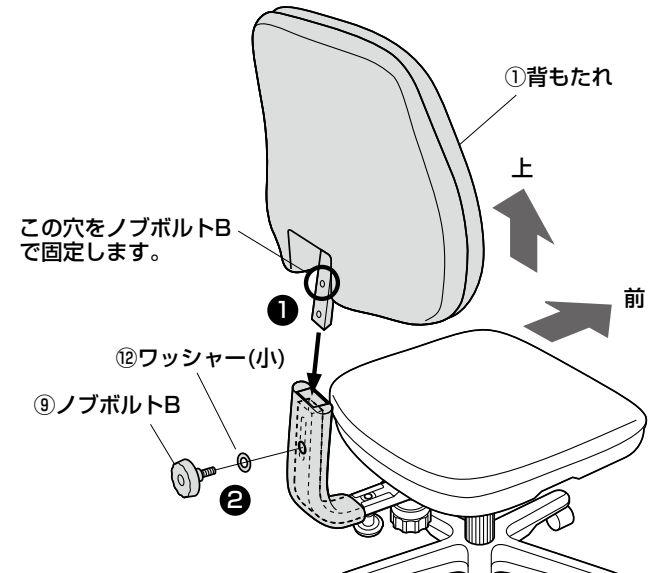

6 座面に体重をかけてガスシリンダーを確実に差し込んで完成です。

最後に

※ガスシリンダーが深く差し込まれるように、座面にしっかり体重をかけてください。

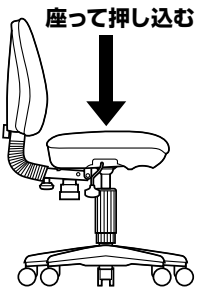

※ガスシリンダーが深く差し込まれていないと、座面の高さ調節ができません。
 ※何度か座面に体重をかけてガスシリンダーを確実に差し込んでください。
 ※体重の軽い方ではガスシリンダーが深く差し込まれない場合があります。

各部の調節方法

▲注意▲

レバーを引き上げてガスシリンダーが正常に作動することを確認してから使用してください。
 正常に作動しない場合はガスシリンダーが奥まで差し込まれていない場合がありますので、座面ブラケットを差し込み直してください。

下から見た図

下から見て、ツマミを時計回りに回すとロックが固くなり、反時計回りに回すと緩くなります。

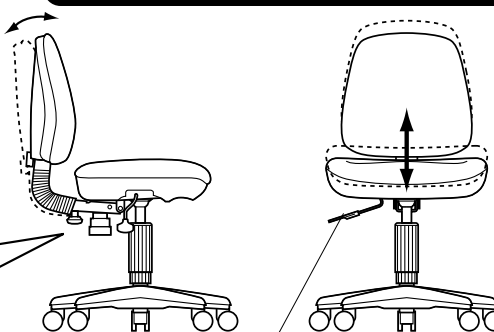
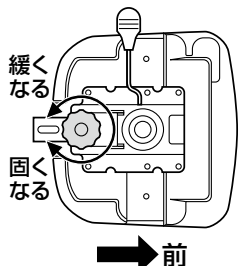

・レバーを引き上げると座面の高さ調節ができます。
 ・レバーを外側に引き出すと、ロック機構が働き、差し込むと固定されます。

チェアの品質表示

外形寸法：幅580×奥行580×高さ770~960mm (座面高さ440~570mm)
 構造部材：座部/ウレタンフォーム、ポリプロピレン
 背もたれ部/ウレタンフォーム、ポリプロピレン 脚部/ナイロン
 キャスター部/ナイロン 張り材：ポリエステル クッション材：ウレタンフォーム

▲使用上の注意▲

- 直射日光の当たる場所や高温、湿気及び乾燥の著しい場所を避けてください。
 - 滑りやすい床面で使用しないでください。
 - 用途以外で使用しないでください。
 - 2ヶ月毎を目安に、ボルトやネジを定期的に締め直してください。
 - ボルトやネジがゆるんだ状態では使用しないでください。
 - 座面の上に登らないでください。転倒の原因になります。
 - 可動部に手足などを挟まないように注意してください。
 - 著しい汚れを落とす場合は、薄めた中性洗剤を使用してください。
 - 座面に勢よく座らないでください。勢よく座ると、座面に体重の3~4倍の荷重がかかり、チェアが破壊される恐れがあります。
 - 同時に2人以上で腰掛けしないでください。
 - 各調整ボルト、ネジ、ビスなどを含むパーツ類が1つでも紛失、破損、消耗した場合は、純正部品による修理が完了するまで使用しないでください。
- ※以上の注意に従ってご使用いただかない場合、大きな事故につながる恐れがありますので必ず守ってください。

サンワサプライ株式会社

岡山サプラセンター / 〒700-0825 岡山県岡山市北区田町1-10-1
 TEL.086-223-3311 FAX.086-223-5123
 東京サプラセンター / 〒140-8566 東京都品川区南大井6-5-8
 TEL.03-5763-0011 FAX.03-5763-0033

<https://www.sanwa.co.jp/>