

3.各部の名称とはたらき

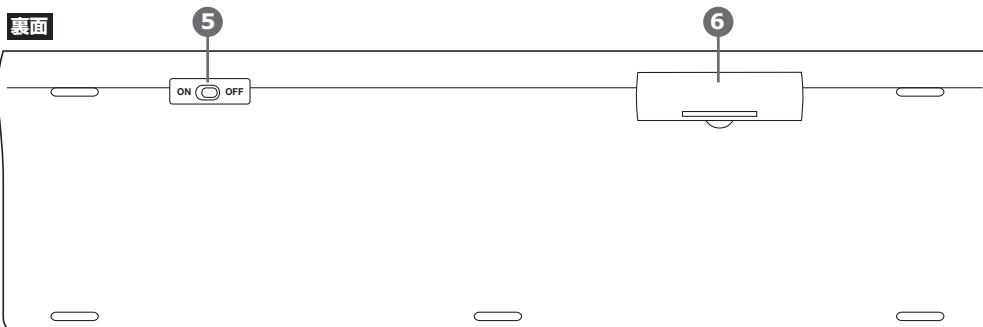
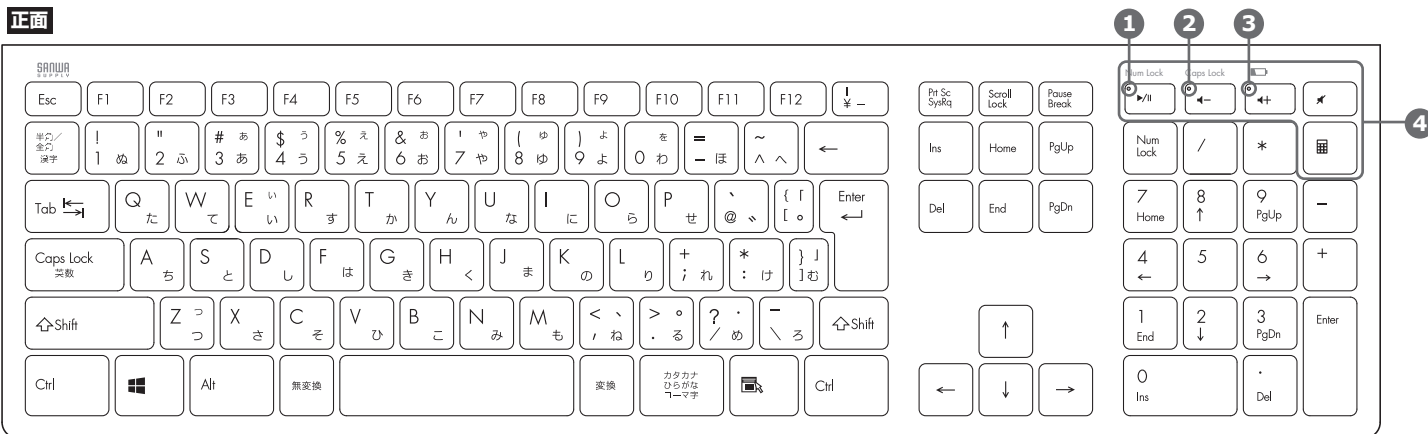

- 1. Num Lockランプ Num LockがONの時にLEDが点灯します。
- 2. Caps Lockランプ Caps LockがONの時にLEDが点灯します。
※Caps Lock機能は「Caps Lockキー」と「Shiftキー」を同時に押すとON-OFFできます。

! 各LEDはキー操作を行なったあと、省電力のため5秒後に消灯します。

- 3. 電池残量ランプ 電池残量が減るとLEDが点灯します。
- 4. ファンクションキー 押すと様々な機能が使用できます。

▶/ 再生/一時停止	音楽を再生します。再生中に押すと一時停止します。	🔇 ミュート	音声出力を止めます。もう一度押すと、ミュートを解除します。
🔊 音量を下げる	押すと音量を下げます。	🖱️ 電卓	Windows標準の電卓ソフトを起動します。
🔊 音量を上げる	押すと音量を上げます。		

※ファンクションキーの動作は、OSのバージョンやご使用の環境によって動作しない場合や動作が異なる場合があります。

- 5. 電源スイッチ 電源をON-OFFします。
- 6. 電池・レシーバースロット フタを開けて中に乾電池とレシーバーを入れます。

4.電池について

電池残量LEDについて



電池残量LED

・電池残量が少なくなるとLEDが点滅します。

電池挿入方法

キーボード裏面の電池ケースを開けて、下図の向きで単四乾電池を2本挿入します。電源スイッチをONにすると使用できます。

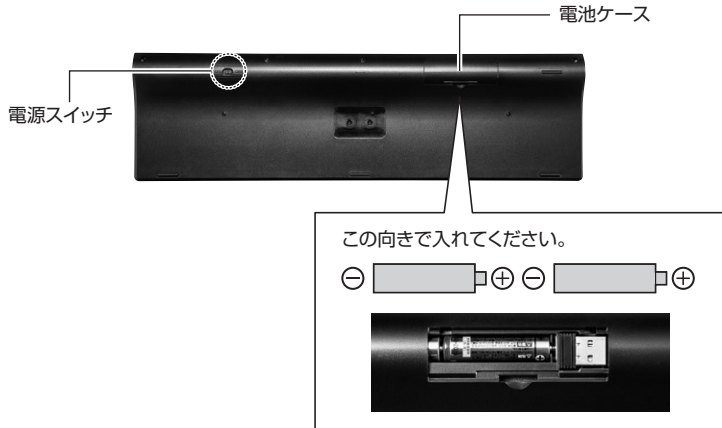

5.キーボードのセットアップ

1. パソコンのUSBポートを確認してください。
(多くのパソコンではUSBのアイコンがついています)
2. パソコンの電源が入っている状態(Windowsが完全に起動した後)で、パソコンのUSBポートにレシーバーのUSBコネクタを接続します。
3. 「新しいハードウェアの追加ウィザード」の画面が現れます。
4. 必要なドライバーは数分で、順次自動的にインストールされます。
※「新しいハードウェアの追加ウィザード」が画面から消えた後もしばらく(約1分程度)インストールは続いています。ハードディスクの動作が安定するまで、お待ちください。
5. 以上でUSBレシーバーの認識完了です。

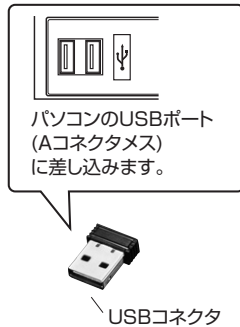

Windows 7またはWindows 10・8.1・8パソコン使用時に、キーボードを接続してもしばらく認識しない場合の対処法について

インターネットに接続されたWindows 7やWindows 10・8.1・8のパソコンで、キーボードを接続してもしばらく認識しない場合があります。このような場合、初期USB機器接続時のドライバーのインストール中、Windowsが最新ドライバーを自動的に検索する機能が働いている場合があります。使用可能なマウスやタッチパッド・タッチパネル操作で、下記解決方法をお試しください。

■最新ドライバーを自動検索している時に表示されるウィンドウ

最初に接続すると、タスクバー右下に右記のようなメッセージが出ます。

(このウィンドウは、設定に関係なく表示されます)

ウィンドウをクリックすると、ドライバーのインストール状況が確認できます。

ここで、「Windows Updateを検索しています…」と表示され、しばらく検索が続きます。



■解決方法

【1】使用されているパソコンのインターネット接続を無効にする。

パソコン本体のワイヤレススイッチをOFFにしたり、ケーブルを抜くなどでネットワークから切り離してください。

【2】Windowsのドライバーインストール設定を変更する。

下記、手順1は、OSバージョンにより操作方法が異なります。ご使用のOSの項目をご覧ください。

1.<Windows 7の場合>

(変更後は元に戻されることをおすすめします)

・「スタートメニュー」を開き、「デバイスとプリンター」を開きます。



1.<Windows 10・8.1・8の場合>

(変更後は元に戻されることをおすすめします)

・画面左下にある「Windowsマーク」にカーソルを合わせ、右クリックします。
・「コントロールパネル」を選択します。



・「ハードウェアとサウンド」内の「デバイスとプリンター」を開きます。



<各OS共通>

2. 使用しているパソコンのアイコンが出ますので、右クリックします。



3. 表示されるメニュー内の「デバイスのインストール設定」をクリックします。



4. 「いいえ」を選択し、「コンピューター上で…」が「Windows Updateから…」を選択し、「変更の保存」をクリックして完了です。その後、USB機器の接続を行ってください。

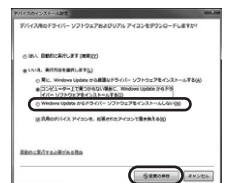

【3】Windows Updateの検索をスキップする。

ドライバーインストール時の状態表示ウィンドウ内で、(「最新ドライバーを自動検索している時に表示されるウィンドウ」を参照)「Windows Updateからのドライバーソフトウェアの取得をスキップする」をクリックします。

すると、自動的に検索がストップしますが、完了するまでに時間がかかります。場合によっては、解決できないことがあります。



6.仕様

キ ー 数	112
キ ー 表 示	日本語109A配列
インターフェース	USB
キ ー ス イ ッ チ	パンタグラフ
キ ー ピ ッ チ	19mm(文字キー以外は除く)
キ ー ス ト ロ ー ク	2.3±0.3mm
動 作 力	58±8g
消 費 電 流	5mA以下
ワイヤレス方式	2.4GHz RF電波方式
連 続 動 作 時 間	420時間
通 信 範 囲	10m
消 費 電 流	5mA以下
サイ ズ ・ 重 量	W436.3×D124.6×H20mm・453g

7.ハードウェア環境チェック

製品には万全を期しておりますが、万一故障が発生したり、動作上の不具合がございましたら、保証書の所定の項目をご記入していただくと共に、下記のチェック欄も合わせてぜひご記入ください。より適切に、より速く対応させていただくためには、お客様の利用環境を把握する必要があります。ぜひご協力ください。

パソコン機種 メーカー名 ()
型番 ()
C P U ()

O S ()

同時に使用している周辺機器 ()

接続概略図 ()

故障・不具合の頻度 いつも・時々 (例:3日間に1回) ()

故障・不具合の現象 (例:特定の「A」キーの入力ができない) ()

故障・不具合の発生条件 いつも・この条件のとき (例:特定のアプリケーション「○○○」を使用した時) ()

8.保証規定

- 保証期間内に正常な使用状態でご使用の場合に限り品質を保証しております。万一保証期間内で故障がありました場合は、弊社所定の方法で無償修理いたしますので、保証書を製品に添えてお買い上げの販売店までお持ちください。
- 次のような場合は保証期間内でも有償修理になります。
 - 保証書をご提示いただけない場合。
 - 所定の項目をご記入いただけない場合、あるいは字句を書き換えられた場合。
 - 故障の原因が取扱以上の不注意による場合。
 - 故障の原因がお客様による輸送・移動中の衝撃による場合。
 - 天変地異、ならびに公害や異常電圧その他の外部要因による故障及び損傷の場合。
 - 譲渡や中古販売、オークション、転売などでご購入された場合。
- お客様ご自身による改造または修理があったと判断された場合は、保証期間内での修理もお受けいたしかねます。
- 本製品の故障、またはその使用によって生じた直接、間接の損害については弊社はその責を負わないものとします。
- 本製品を使用中に発生したデータやプログラムの消失、または破損についての補償はいたしかねます。
- 本製品は医療機器、原子力設備や機器、航空宇宙機器、輸送設備や機器などの人命に関わる設備や機器、及び高度な信頼性を必要とする設備や機器やシステムなどへの組み込みや使用は意図されておりません。これらの用途に本製品を使用され、人身事故、社会的障害などが生じて弊社はいかなる責任も負いかねます。
- 修理ご依頼品を郵送、またはご持参される場合の諸費用は、お客様のご負担となります。
- 保証書は再発行いたしませんので、大切に保管してください。
- 保証書は日本国内においてのみ有効です。

保 証 書		サンワサプライ株式会社	
型番: SKB-WL33BK	シリアルナンバー:		
お客様・お名前・ご住所・TEL			
販売店名・住所・TEL			
担当者名	保証期間 6ヶ月	お買い上げ年月日	年 月 日

最新の情報はWEBサイトで <https://www.sanwa.co.jp/>



本製品の詳細情報はこちら!

スマホでQRコードを読み込むだけで簡単にアクセス!



弊社サポートページはこちら!

- サポート情報
 - Q&A(よくある質問)
 - ソフトダウンロード
 - 各種対応表
- など、最新情報を随時更新しています。

ご質問、ご不明な点などがありましたら、ぜひ一度弊社WEBサイトをご覧ください。

本取扱説明書の内容は、予告なしに変更になる場合があります。最新の情報は、弊社WEBサイト(<https://www.sanwa.co.jp/>)をご覧ください。

サンワサプライ株式会社

Ver.1.0

岡山サブライセンター / 〒700-0825 岡山県岡山市北区田町1-10-1
TEL.086-223-3311 FAX.086-223-5123
東京サブライセンター / 〒140-8566 東京都品川区南大井6-5-8
TEL.03-5763-0011 FAX.03-5763-0033
札幌営業所 / 〒060-0808 札幌市北区北八条西4-1-1 パストラルビルN8
TEL.011-611-3450 FAX.011-716-8990
仙台営業所 / 〒983-0852 仙台市宮城野区桜岡1-6-37 TM仙台ビル
TEL.022-257-4638 FAX.022-257-4633
名古屋営業所 / 〒453-0015 名古屋市中村区博町16-7カジャマビル
TEL.052-453-2031 FAX.052-453-2033
大阪営業所 / 〒532-0003 大阪市淀川区宮原4-5-36 セントラル新大阪ビル
TEL.06-6395-5310 FAX.06-6395-5315
福岡営業所 / 〒812-0011 福岡市博多区博多駅前4-3-3博多八百治ビル
TEL.092-471-6721 FAX.092-471-8078

BJ/BA/YHDeU